

記號	變更事項	原因	日期	負責人

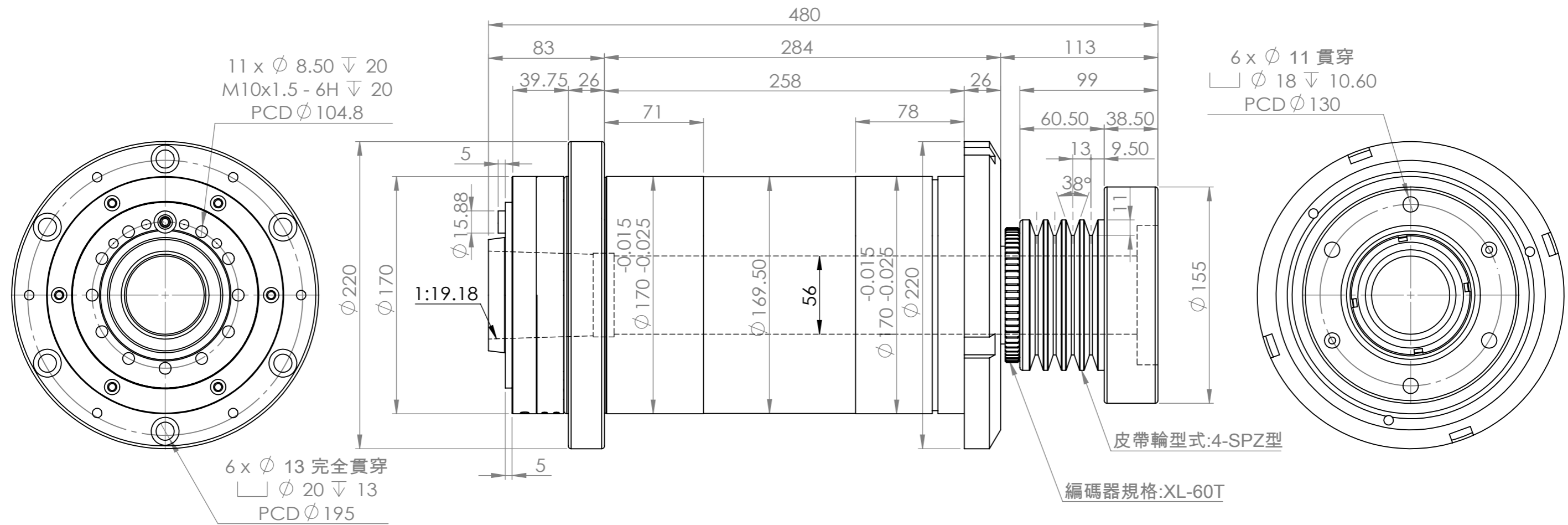

1	最高轉速	5000 rpm	
2	主軸鼻端	A2-5	
3	主軸外徑	Ø 170	
4	培林規格	前 3-7016	後 2-7014
5	培林潤滑方式	Grease	
6	傳動方式	V型皮帶式 4-SPZ	
7	定位方式	編碼器帶輪 XL-60T	
8	主軸內錐度	1:19.18	
9	安裝方式	臥式	
10	主軸通孔徑	Ø 56	
11	主軸重量	~ 75 kg	

註: 1.去除銳角、毛邊  
2.重量=10257.20 g

材質	設計	亞太有限公司					
表面	繪圖						
熱處理	審校	圖名	組立圖	圖號	A3 TH5-1(A2-5)	比例	1:5
狀態	核准	機型	C版-V型皮帶	圖號	A3 TH5-1(A2-5)	版次	